

“图样代号”

2 x  $\varnothing 5.50$  完全贯穿  
□  $\varnothing 10 \nabla 5.70$

2 x M5 - 6H  $\nabla 13$   
 $\varnothing 4.20 \nabla 15$

4 x  $\varnothing 6.60$  完全贯穿  
□  $\varnothing 11 \nabla 6.80$

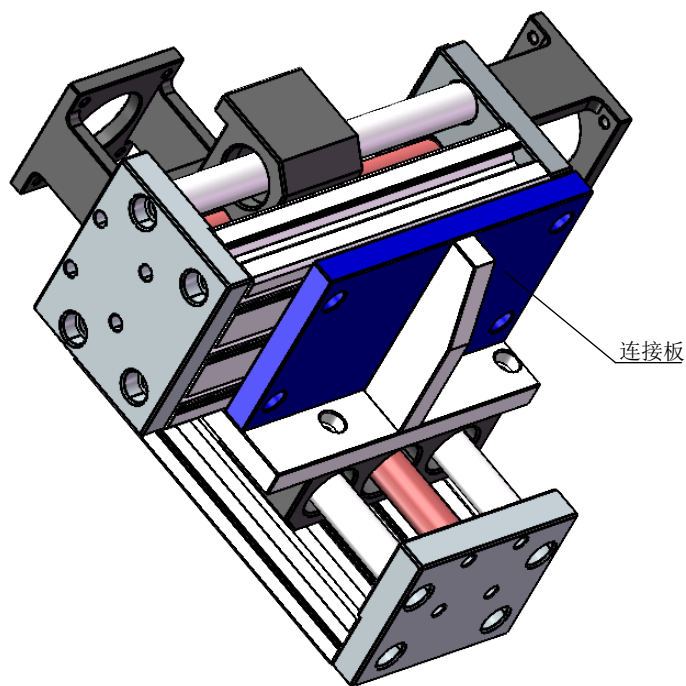
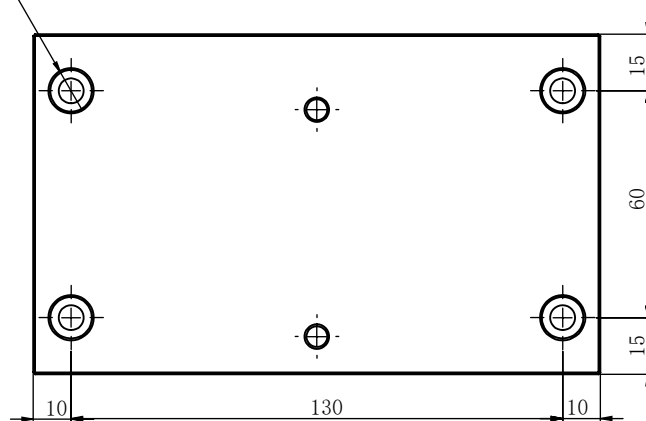
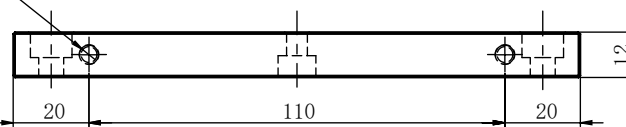
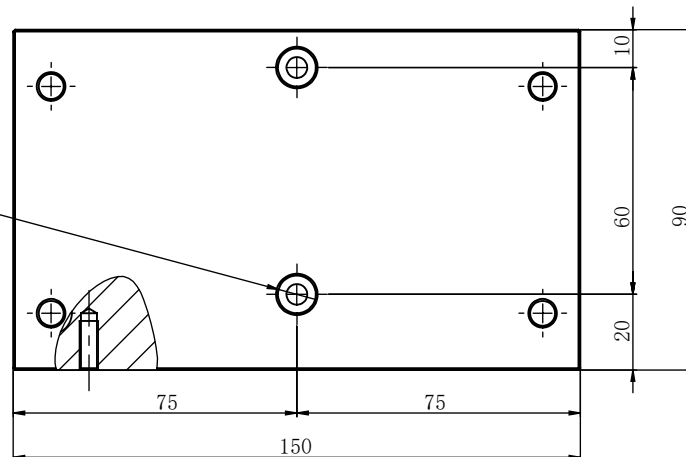

技术要求

- 1、去毛刺、倒角C0.5;
- 2、表面不允许有划伤、碰撞;
- 3、未注公差尺寸为 $\pm 0.05$

简易90悬臂连接板2

材质:	6063合金	净重量:	
件数:		工艺:	加工中心
		时间:	2023/7/5
审核:		比例:	1:2

丽水市永润精密机械有限公司

零件代号  
借(通)用件登记  
旧底图总号  
底图总号  
签字  
日期